

Produktegenskaper och specifikationer

MOTOR

- Uppfyller emissionskraven enligt EU steg V/EPA Tier 4
- DOC+DPF avgas efterbehandling
- Automatiskt bränsleluftningsystem
- Luftrenare med dubbla element (tillval)
- Automatisk inbromsning
- Arbetslägen: standard, ECO och hög höjd
- Starthjälp med motorförvärmning
- Motorkylare och hydrauloljekylare med stor kapacitet
- Bränslefilter med stor kapacitet
- Säkerhetsstartfunktion för motorn på vänster konsol
- Automatisk motoravstängning
- Tankningspump

ELSYSTEM

- 5,7-tums multidisplay i färg (hytt)
- Tätade vippströmbrytare
- 12-voltssystem med 55 A generator
- Halogen-arbetslampor
- LED-lamppaket 1; främre kåpa, bom och framtill på hytten (tillval)
- LED-lamppaket 2; främre kåpa, bom, framtill och baktill på hytten
- Körlarm (tillval)
- Signalhorn
- Lampströmbrytare och uttag för roterande varningslampa (endast hytt)
- TFM (Takeuchi Fleet Management, GPS)
- TSS (Takeuchi Security System, startspärr)

UNDERVAGN OCH RAM

- 3-flänsiga underrullar
- Körsystem med två hastigheter och automatisk växling
- Planetslutväxel med högt vridmoment
- Robust schaktblad med flytläge (tillval)
- Stor omslutande motvikt
- 400 mm gummilarvband
- 400 mm ställarvband (tillval)
- 400 mm segmenterade gummilarvband (tillval)
- Gummikuddar för 400 mm ställarvband (tillval)
- Diagonalblad med flytläge och skruvmonterad skärkant (tillval)

FÖRARPLATS

- ROPS/TOPS/OPG (Top Guard, nivå I)
- Påkostad förarstol med högt ryggstöd, fjädring och nackstöd
- 12 V eluttag
- 2-tums rullbälte
- Hytt med värme, avfrostning, vindrutetorkare och spolare, takfönster med solskydd, radio med AM/FM/MP3/Bluetooth
- Luftkonditionering
- Regnskydd
- Takskyddssats OPG nivå II (hytt tillval)
- Frontskydd OPG nivå II (hytt tillval)

HYDRAULSYSTEM

- Variabelt displacement, öppet-centersystem
- Krets för rak körning
- Hydrauliska styrspakar
- Proportionalstyrningar för serviceport 1
- Spärr för serviceport 1
- Proportionalstyrningar för serviceport 2
- Serviceport 3 för snabbfäste
- Proportionalstyrningar för serviceport 4 (tillval)
- Hjälpkrets ansluten till armen
- Hydraultank med synglas för vätskenivå
- Justerbart hjälpflöde för serviceport 1, 2 och 4
- Automatisk tankretur (tillval)
- Hydraulisk väljarventil (1-vägs/2-vägs)
- Pilotackumulator
- Avluftare, hydraultank
- Påfyllnadspump (tillval)

ARBETSREDSKAP

- Oberoende monobomsväng
- Dämpade bom-, arm- och svängcylindrar
- Bomsvängstopp (tillval)
- 1 600 mm arm
- 1 760 mm arm
- Lasthållningsventil för arm och bom med lyftlarm
- Ventil för byte av spakmönster (ISO eller G) (tillval)

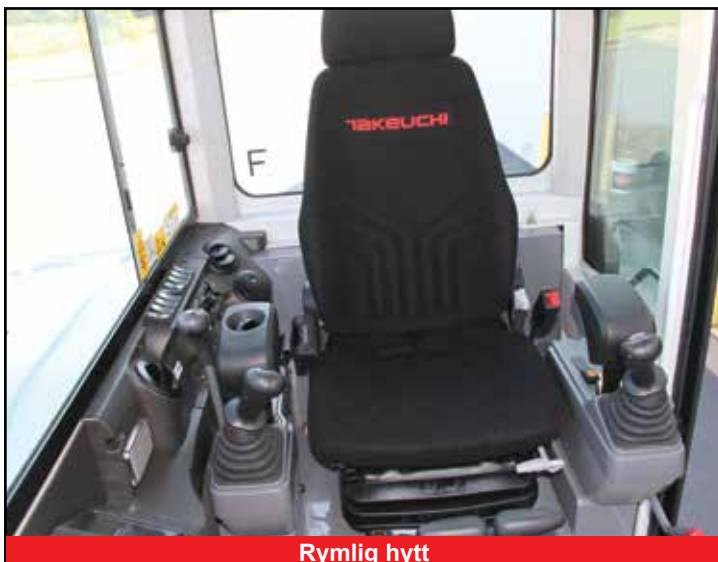

Rymlig hytt



Interiör med personbilskomfort

*Funktionerna är eventuellt inte tillgängliga i alla länder. Kontakta din Takeuchi-återförsäljare för mer information.

DRIFTPRESTANDA

| | |
|--|----------------------|
| Arbetsvikt – hytt | 5 120 kg |
| skyddstak | 4 970 kg |
| Skopvolym (rågad) | 0,141 m ³ |
| Svånghastighet | 9,5 varv/min |
| Körhastighet | |
| 1:a | 2,8 km/h |
| 2:a | 5,2 km/h |
| Backtagningsförmåga | 30° |
| Marktryck – hytt | 30 kPa |
| Marktryck – skyddstak | 29 kPa |
| Skopans maximala brytkraft | 37,3 kN |
| Armens maximala grävkraft (1 600 mm arm) | 24,8 kN |
| Armens maximala grävkraft (1 760 mm arm) | 23,4 kN |
| Dragkraft | 54,8 kN |
| Bomsvängvinkel (vänster/höger) | 75°/60° |

MOTOR

| | |
|----------------------------------|-------------------------|
| Tillverkare/modell | Yanmar/4TNV88C |
| Nominell motoreffekt (ISO 14396) | 29,1 kW/2 400 varv/min |
| Maximalt vridmoment | 144,9 Nm/1 560 varv/min |
| Cylindervolym | 2 189 ml |
| Generator | 12 V – 0,66 kW |
| Batteri (IEC 60095-1) | 12 V – 90 Ah |

VÄTSKEVOLYMER

| | |
|--------------------------|--------|
| Motorns smörjsystem | 7,4 l |
| Kylsystem | 7,0 l |
| Bränsletankvolym | 70,0 l |
| Hydraulbehållarens volym | 45,0 l |
| Hydraulsystemets volym | 95,0 l |

HYDRAULSYSTEM

| | |
|------------------|------------|
| P1, P2 | |
| Flödes hastighet | 52,8 l/min |
| Avlastningstryck | 24,0 MPa |
| P3 | |
| Flödes hastighet | 38,9 l/min |
| Avlastningstryck | 20,6 MPa |
| Serviceport 1 | |
| Flödes hastighet | 91,7 l/min |
| Hydraultryck | 20,6 MPa |
| Serviceport 2 | |
| Flödes hastighet | 38,9 l/min |
| Hydraultryck | 20,6 MPa |
| Serviceport 3 | |
| Hydraultryck | 20,6 MPa |
| Serviceport 4 | |
| Flödes hastighet | 38,9 l/min |
| Hydraultryck | 20,6 MPa |

SÄKERHET och HÄLSA

| | |
|------------------|------------------------|
| Vibrationsnivåer | |
| Hand/arm | ≤ 2,5 m/s ² |
| Kropp | ≤ 0,5 m/s ² |
| Ljudeffektnivå | LWA 96 dB |



Display i hytt



2 st hydraulkretsar



Lättåtkomliga knappar

TB250-2 bandgrävare

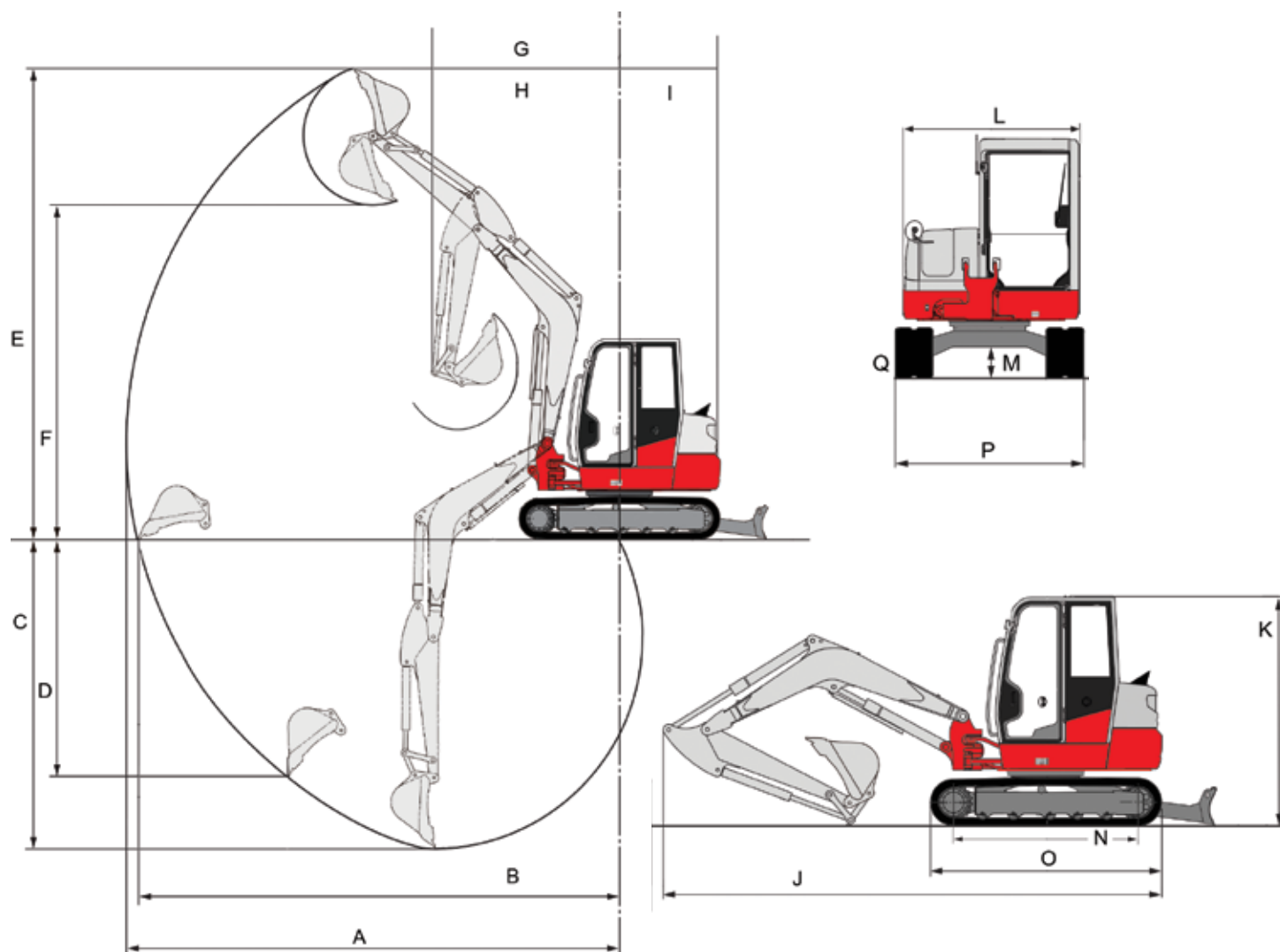

| MASKINMÅTT | 1 600 mm arm | 1 760 mm arm |
|---|--------------|-------------------|
| A Maximal räckvidd | 5 980 mm | 6 120 mm |
| B Maximal räckvidd vid marknivå | 5 840 mm | 5 985 mm |
| C Maximalt grävdjup | 3 620 mm | 3 780 mm |
| D Maximalt vertikalt grävdjup | 2 860 mm | 2 985 mm |
| E Maximal höjd på skärkant | 5 580 mm | 5 655 mm |
| F Maximal tömningshöjd | 3 965 mm | 4 045 mm |
| G Främre svängradie | 2 320 mm | 2 330 mm |
| H Främre svängradie med bomförskjutning | 1 840 mm | 1 850 mm |
| I Svängradie bakdel | | 1 360 mm |
| J Totallängd | 5 460 mm | 5 495 mm |
| K Totalhöjd (hytt/skyddstak) | | 2 555 mm/2 570 mm |
| L Totalbredd överbyggnad | | 1 720 mm |
| M Markfrigång | | 335 mm |
| N Larvbandsram | | 1 975 mm |
| O Totallängd larvband | | 2 500 mm |
| P Totalbredd larvband | | 1 840 mm |
| Q Bredd bandplatta | | 400 mm |

STRYKTÅLIG, KRAFTFULL, PÅLITLIG



Rymligt golv med fotstöd



Omslutande motvikt



3-flänsiga underrullar



Hydrauliska styrspakar

TB250-2 med sin enastående prestanda och mångsidighet är en av Takeuchis mest populära konventionella grävmaskiner med svängande bakdel.

TB250-2 är robust byggd och har låsbara service-luckor, interiör med personbilskomfort och ett kraftfullt hydraulsystem. TB250-2 har arm och skopa med enastående brytkraft, räckvidd och lyftkapacitet för maximal produktivitet, vilket gör maskinen till ett utmärkt val för mycket krävande användningsområden.

Andra egenskaper är automatiskt bränsleluftnings-system, robust kylmodul och en stor, omslutande motvikt som skyddar motorkomponenterna mot skador.

Maskinen har en interiör med hög förarkomfort och pilotstyrda reglage, körreglage med stora pedaler, lättåtkomliga vippbrytare och gasreglage i form av en vridpotentiometer.



Stora, låsbara servicehuvor ger vandalskydd och enastående åtkomst för underhåll



© 2019 Takeuchi MFG. Co., Ltd. Med ensamrätt. I enlighet med vår policy för kontinuerlig förbättring kan specifikationer och egenskaper ändras utan föregående meddelande. Bilder kan visa tillval som inte ingår i standardutrustningen.

FORM: Specifikationsblad kompaktgrävare TB250-2 – feb. 2019

TAKEUCHI
From World First to World Leader

BANDGRÄVARE

takeuchi™

From World First to World Leader

TB250-2



Arbetsvikt: 5 120 kg